



**TECNOSERVICE'21 srl**

by Tinti Sergio  
Via Carlo Pisacane, 134  
61032 Fano (PU) Italy  
P.IVA IT0200411413

Tel. +39 0721 805911  
FAX +39 0721 809794  
e-mail: [staff@technochef.it](mailto:staff@technochef.it)  
[www.technochef.it](http://www.technochef.it)  
[www.technochef.eu](http://www.technochef.eu)

Services and Technologies for professional catering since 1973



CODE	DESCRIPTION	PRIX/LIVRAISON
<b>SI-CTRONIC9PLUS</b>	Cutter professionnel avec bol en acier inoxydable de 9,4 litres, puissant moteur asynchrone avec inverseur, 600÷3500 tr/min, V.230/1, 1,5 kW, poids 30 kg, dim.mm.560x319x420h	<b>€ 1.806,97</b> <i>TVA exclue</i> <b>Expédition à calculer</b> <b>Livraison 4 à 9 jours</b>

DESCRIPTION PROFESSIONELLE

## Cutter professionnel avec cuve inox de 9,4 litres, puissant moteur asynchrone avec inverseur, 600÷3500 tr/min :

- structure **robuste** en aluminium **moulé sous pression** et **extrudé** ;
- moteur et réservoir côte à côte qui permettent d'isoler le produit traité de la chaleur ;
- **cuve en acier inoxydable** avec **fond thermique** et poignées ;
- capacité du réservoir 9,4 litres ;
- capacité utile du réservoir 5,4 litres ;
- **moteurs ventilés à haut rendement** pour une utilisation continue ;
- **couteaux robustes à lames courbes en acier à couverts trempé** ;
- **micro-interrupteur de sécurité** sur le couvercle ;
- **microswitch sur levier** ;
- couvercle Tritan transparent qui permet une excellente visibilité pendant le traitement ;
- **trou pour ajouter des ingrédients sur le couvercle** ;
- moteur asynchrone **puissant avec inverseur** pour le contrôle de la puissance à toutes les vitesses ;
- **vitesse de traitement jusqu'à 3 500 tr/min** ;
- **moyeu de couteau en acier inoxydable** ;
- spatule grattoir pour nettoyer le réservoir et le couvercle pendant le traitement.

### Fourni :

- spatule et plaque d'affûtage de lame.
- plaque d'affûtage de la lame.

### Accessoires/Options :

- moyeu à pales dentées
- moyeu à pales perforées
- centre de pesto
- moyeu de pâte



### Marquage CE

Fabriqué en Italie

#### FICHE TECHNIQUE

<b>alimentation électrique</b>	Monofase
<b>Volts</b>	V 230/1
<b>fréquence (Hz)</b>	50
<b>puissance (KW)</b>	1,5
<b>poids net (Kg)</b>	23
<b>largeur (mm)</b>	560
<b>profondeur (mm)</b>	319
<b>hauteur (mm)</b>	420

#### FICHE TECHNIQUE

CODE/PHOTO	DESCRIPTION	PRIX/LIVRAISON
<b>SI-MSC09AMOF</b> 	<b>TECHNOCHEF - Moyeu complet avec couteaux perforés, modèle MSC09AMOF</b> Moyeu complet avec couteaux perforés pour Cutter Mod.CTRONIC9	<b>€ 84,31</b> <i>TVA exclue</i> <b>Expédition à calculer</b>  Livraison 4 à 9 jours
<b>SI-MSC09AMOZ</b> 	<b>TECHNOCHEF - Moyeu complet avec couteaux dentés, modèle MSC09AMOZ</b> Moyeu complet avec couteaux crantés pour Cutter Mod.CTRONIC9	<b>€ 87,14</b> <i>TVA exclue</i> <b>Expédition à calculer</b>  Livraison 4 à 9 jours

SI-MSC09AMO1



**TECHNOCHEF - Moyeu complet avec couteaux à pâte, modèle MSC09AMO1**  
Moyeu complet avec couteaux pour la pâte pour Cutter  
Mod.CTRONIC9

**€ 87,14**

*TVA exclue*  
**Expédition à calculer**

**Livraison 4 à 9 jours**

SI-MSC09AMOP



**TECHNOCHEF - Moyeu complet avec couteaux PESTO, modèle MSC09AMOP**  
Moyeu complet avec couteaux PESTO pour Cutter  
Mod.CTRONIC9

**€ 112,41**

*TVA exclue*  
**Expédition à calculer**

**Livraison 4 à 9 jours**

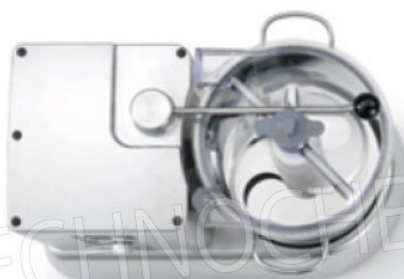

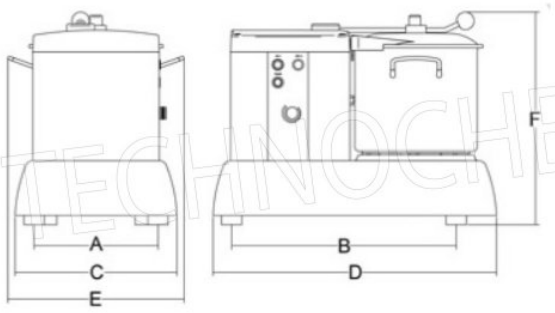

A mm 244

B mm 443

C mm 319

D mm 560

E mm 348

F mm 420