



TECNOSERVICE'21 srl

by Tinti Sergio
Via Carlo Pisacane, 134
61032 Fano (PU) Italy
P.IVA IT0200411413

Tel. +39 0721 805911
FAX +39 0721 809794
e-mail: staff@technochef.it
www.technochef.it
www.technochef.eu

Services and Technologies for professional catering since 1973



CODE	DESCRIPTION	PRIX/LIVRAISON
TCF055-0310	LAVE-VERRES-LAVE-TASSES Bar, panier CARRÉ 400x400 mm, commandes DIGITALES, 3 cycles de 20-30-40 paniers/heure, hauteur max verres 30 cm, avec distributeur de PRODUIT DE RINÇAGE et RÉSERVOIR DETERGENT, V.230/1, Kw.3 ,2, Poids 37 Kg, dim.mm.455x550x700h.	€ 917,64 <i>TVA exclue</i> Expédition à calculer Livraison 8 à 15 jours

DESCRIPTION PROFESSIONELLE

LAVE-VERRES à crémaillère CARRÉ de 400x400 mm ou crémaillère ronde diamètre 400 mm avec support spécifique, rendement 40-30-20 crémaillères/heure, commandes NUMÉRIQUES :

- **bras de lavage et de rinçage** en acier inoxydable AISI 304 , facilement inspectables ;
- **réservoir autonettoyant entièrement moulé** pour faciliter l'écoulement des impuretés ;
- **supports de paniers moulés** pour faciliter le nettoyage de la machine ainsi que pour une plus grande ergonomie
- **panneau de commande électronique multichromatique** qui permet l'affichage des différentes étapes de fonctionnement du lave-vaisselle ;
- **démarrage progressif de la pompe de lavage** pour éviter que des objets plus légers ne basculent lors du premier démarrage de la pompe ;
- **Système Thermostop** pour garantir un rinçage à la température appropriée pour une désinfection correcte de l'objet à laver ;
- **toit anti-goutte** ;
- **facilité d'entretien** : les composants les plus sensibles ont été positionnés en façade de la machine (électrovanne, thermostats, résistances, doseurs, pompe, etc.) ;
- **cycle d'auto-nettoyage** du réservoir en fin de journée ;
- **panneau de commande amovible** par l'avant ;
- **préparation de la pompe de vidange** ;
- **distributeurs électriques intégrés de produit de rinçage et de détergent pour baignoire** , réglables depuis le panneau de commande ;
- **clapet anti-retour de série** ;
- **carrosserie partielle à double paroi** , qui garantit une réduction de la dispersion thermique de 25 % ;
- porte à double paroi ;
- **3 cycles de lavage de 90/120/180 sec + cycle continu** ;
- **productivité horaire : 40-30-20 paniers/heure** ;
- **hauteur utile de lavage : 300 mm** ;
- consommation d'eau par cycle 2 litres;
- capacité du réservoir : 12 litres ;
- capacité de la chaudière : 3 litres ;
- **puissance de la pompe de lavage Kw.0.2** ;
- résistance du réservoir : 2,4 kW ;
- résistance de la chaudière : Kw.3,00 ;
- dim.mm.455x550/891x700h.

◦ **NOTE**

- En commandant le **SUPPORT approprié** , il est possible d'utiliser **des paniers ronds d'un diamètre de 400 mm**

◦ **Fourni :**

- 2 paniers en verre 400 x 400 mm,
- 1 panier porte-cuillère,
- 1 support à soucoupes,
- 1 tuyau d'arrivée d'eau (2 m de long),
- 1 tuyau de vidange (2,5 m de long).

◦ **Accessoires/Options :**

- **Support de panier rond mod. 400x400 cm** ,
- **Panier rond diam.400 mm.**
- Kit pompe de vidange,

◦ **Marquage CE**

Fabriqué en Italie

FICHE TECHNIQUE

alimentation électrique	Monofase
Volts	V 230/1
fréquence (Hz)	50
puissance (KW)	3,2
poids net (Kg)	37
poids brut (Kg)	44
largeur (mm)	455
profondeur (mm)	550
hauteur (mm)	700

FICHE TECHNIQUE

CODE/PHOTO	DESCRIPTION	PRIX/LIVRAISON
TCF055-0370 	Support de panier rond Support panier rond diam.40 cm	€ 14,73 <i>TVA exclue</i> Expédition à calculer Livraison 4 à 9 jours
TCF055-0360 	Panier carré 40x40 Panier carré 40x40 cm	€ 24,74 <i>TVA exclue</i> Expédition à calculer Livraison 4 à 9 jours
TCF055-0350 	Panier rond Ø 40 Panier rond diam.40 cm	€ 28,28 <i>TVA exclue</i> Expédition à calculer Livraison 4 à 9 jours
TCF055-0485 	Kit de pompe de vidange Kit de pompe de drainage sous la base	€ 93,60 <i>TVA exclue</i> Expédition à calculer Livraison 4 à 9 jours



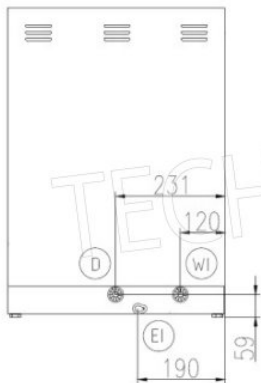
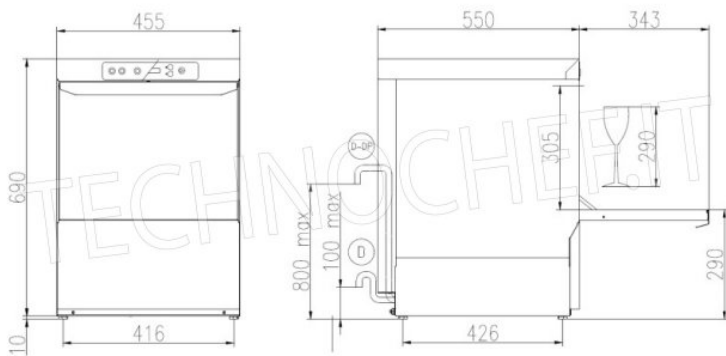

(EI) CAVO DI ALIMENTAZIONE
POWER CORD SUPPLY
CABLE D'ALIMENTATION
CABLE DE ALIMENTACION

(WI) CANNA DI CARICO G 3/4" L=2000 mm
G 3/4" INLET HOSE L=2000 mm
TUYAU D'ALIMENTATION G 3/4" L=2000 mm
TUBO DE ALIMENTACION G 3/4" L=2000 mm

(D) TUBO DI SCARICO ø 29 mm L=2500 mm
DRAIN HOSE ø 29 mm L=2500 mm
TUYAU DE VIDANGE ø 29 mm L=2500 mm
TUBO DE DESAGUE ø 29 mm L=2500 mm

(D-DP) TUBO DI SCARICO ø 29 mm L=2500 mm (CON POMPA SCARICO)
DRAIN HOSE ø 29 mm L=2500 mm (WITH DRAIN PUMP)
TUYAU DE VIDANGE ø 29 mm L=2500 mm (AVEC POMPE DE VIDANGE)
TUBO DE DESAGUE ø 29 mm L=2500 mm (CON POMPA DE DESAGUE)