



TECNOSERVICE'21 srl

by Tinti Sergio
Via Carlo Pisacane, 134
61032 Fano (PU) Italy
P.IVA IT0200411413

Tel. +39 0721 805911
FAX +39 0721 809794
e-mail: staff@technochef.it
www.technochef.it
www.technochef.eu

Services and Technologies for professional catering since 1973



CODE	DESCRIPTION	PRIX/LIVRAISON
TCF055-0100	LAVE-VERRES-LAVE-TASSES Bar avec casier CARRÉ 350x350 mm, commandes ÉLECTROMÉCANIQUES, 1 cycle de 120 sec, 30 casiers/heure, hauteur max verres 250 mm, distributeur de PRODUIT DE RINÇAGE, V.230/1, Kw. 2,89, poids 30 kg, dim.mm.440x497x630h.	€ 617,42 <i>TVA exclue</i> Expédition à calculer Livraison 8 à 15 jours
DESCRIPTION PROFESSIONELLE		

LAVE-VERRES à crémaillère CARRÉ de 350x350 mm ou à crémaillère Ronde de diamètre 350 mm avec support spécifique, débit 30 casiers/heure, Commandes ÉLECTROMÉCANIQUES :

- **bras de lavage et de rinçage** en acier inoxydable AISI 304 , facilement inspectables ;
- **réservoir autonettoyant entièrement moulé** pour faciliter l'écoulement des impuretés ;
- **Système Thermostop** pour garantir un rinçage à la température appropriée pour une désinfection correcte de l'objet à laver ;
- **toit anti-goutte** ;
- **panneau de commande** amovible par l'avant ;
- **facilité d'entretien** : les composants les plus sensibles ont été positionnés en façade de la machine (électrovanne, thermostats, résistances, doseurs, pompe, etc.) ;
- **préparation de la pompe de vidange** ;
- **distributeur de produit de rinçage de série** ;
- **clapet anti-retour de série** ;
- carrosserie à simple paroi;
- porte à double paroi ;
- **n. 1 cycle de lavage de 120 secondes** ;
- **productivité horaire : 30 paniers/heure** ;
- **hauteur utile de lavage : 250 mm** ;
- consommation d'eau par cycle 2 litres;
- capacité du réservoir : 10 litres ;
- capacité de la chaudière : 3 litres ;
- **puissance de la pompe de lavage Kw.0.2** ;
- résistance du réservoir : 2,4 kW ;
- résistance de la chaudière : 2,7 kW ;
- dim.mm.440x497/788x630h.

NOTE:

- En commandant le **SUPPORT approprié** , il est possible d'utiliser **des paniers ronds d'un diamètre de 35 cm**

Fourni :

- 2 paniers en verre 350 x 350 mm,
- 1 panier porte-cuillère,
- 1 support à soucoupes,
- 1 tuyau d'arrivée d'eau (2 m de long),
- 1 tuyau de vidange (2,5 m de long).

Accessoires/Options :

- **SUPPORT** pour **panier rond mod. 35x35 cm**
- Panier ROND diam.35 cm,
- Kit distributeur de détergent,
- Kit pompe de vidange,

Marquage CE

Fabriqué en Italie

FICHE TECHNIQUE

alimentation électrique	Monofase
Volts	V 230/1
fréquence (Hz)	50
puissance (KW)	2,89
poids net (Kg)	30
poids brut (Kg)	39
largeur (mm)	440
profondeur (mm)	497
hauteur (mm)	630

FICHE TECHNIQUE

CODE/PHOTO

DESCRIPTION

PRIX/LIVRAISON

TCF055-0170

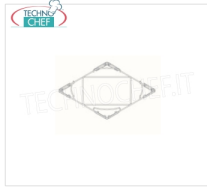

Support de panier rond
Support de panier rond diam.35 cm

€ 14,73

TVA exclue
Expédition à calculer

Livraison 4 à 9 jours

TCF055-0160



Panier carré 35x35
Panier carré 35x35 cm

€ 21,80

TVA exclue
Expédition à calculer

Livraison 4 à 9 jours

TCF055-0150



Panier rond
Panier rond diam.35 cm

€ 24,15

TVA exclue
Expédition à calculer

Livraison 4 à 9 jours

TCF055-0480

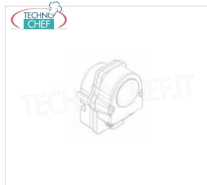

Kit de dosage de détergent
Kit de dosage de détergent

€ 83,20

TVA exclue
Expédition à calculer

Livraison 4 à 9 jours

TCF055-0485

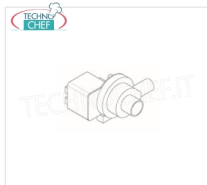

Kit de pompe de vidange
Kit de pompe de drainage sous la base

€ 93,60

TVA exclue
Expédition à calculer

Livraison 4 à 9 jours

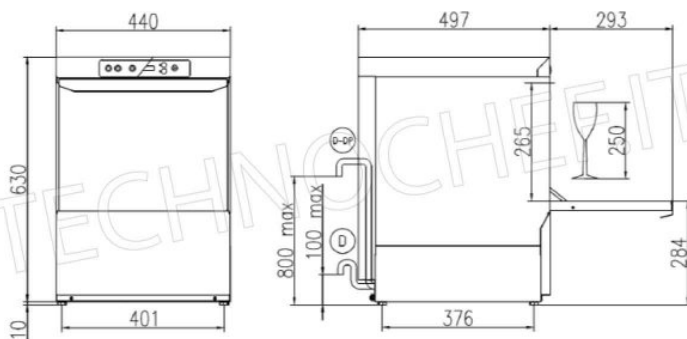

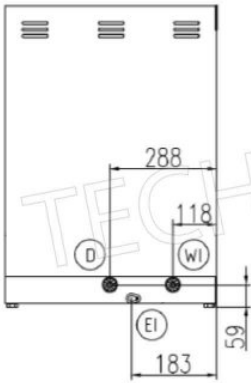

EI CAVO DI ALIMENTAZIONE
POWER CORD SUPPLY
CABLE D'ALIMENTATION
CABLE DE ALIMENTACION

WI CANNA DI CARICO G 3/4 L=2000 mm
G 3/4 INLET HOSE L=2000 mm
TUYAU D'ALIMENTATION G 3/4" L=2000 mm
TUBO DE ALIMENTACION G 3/4" L=2000 mm

D TUBO DI SCARICO # 29 mm L=2500 mm
DRAIN HOSE # 29 mm L=2500 mm
TUYAU DE VIDANGE # 29 mm L=2500 mm
TUBO DE DESAGUE # 29 mm L=2500 mm

D-W TUBO DI SCARICO # 29 mm L=2500 mm (CON POMPA SCARICO)
DRAIN HOSE # 29 mm L=2500 mm (WITH DRAIN PUMP)
TUYAU DE VIDANGE # 29 mm L=2500 mm (AVEC POMPE DE VIDANGE)
TUBO DE DESAGUE # 29 mm L=2500 mm (CON POMPA DE DESAGUE)